

Montageanleitung / Assembly instructions
Instructions de montage
Istruzioni di montaggio

HMS 59 K2

HMS 59 K2
HMS 59 K2
HMS 59 K2



AUSTROFLAMM

www.austroflamm.com

193017

Originalbetriebsanleitung

17/06/2026

Version:

IMPRESSUM

Eigentümer und Herausgeber

AUSTROFLAMM GMBH

Austroflamm-Platz 1

A- 4631 Krenglbach

Tel: +43 (0) 7249 / 46 443

www.austroflamm.com

info@austroflamm.com

Redaktion: Austroflamm GmbH

Abbildungen: Konstruktion

Text: Technische Abteilung (Austroflamm)

Copyright

Alle Rechte vorbehalten. Der Inhalt dieser Anleitung darf nur mit Genehmigung des Herausgebers vervielfältigt oder verbreitet werden! Druck-, Rechtschreib- und Satzfehler vorbehalten.

Die Informationen in diesem Dokument können ohne vorherige Ankündigung geändert werden und stellen keine Verpflichtung seitens der Austroflamm GmbH dar. Für eventuelle Fehler in diesem Dokument übernimmt die Austroflamm GmbH keine Haftung.

Inhaltsverzeichnis

Deutsch.....	4
English	7
Français.....	10
Italiano	13

1 Allgemeines

193017 HMS 59 K2

Geeignet für folgende Öfen:

- 193001 Kamiba 59 K2 L, Index c und Neueste
- 193012 Kamiba 59 K2 R, Index c und Neueste

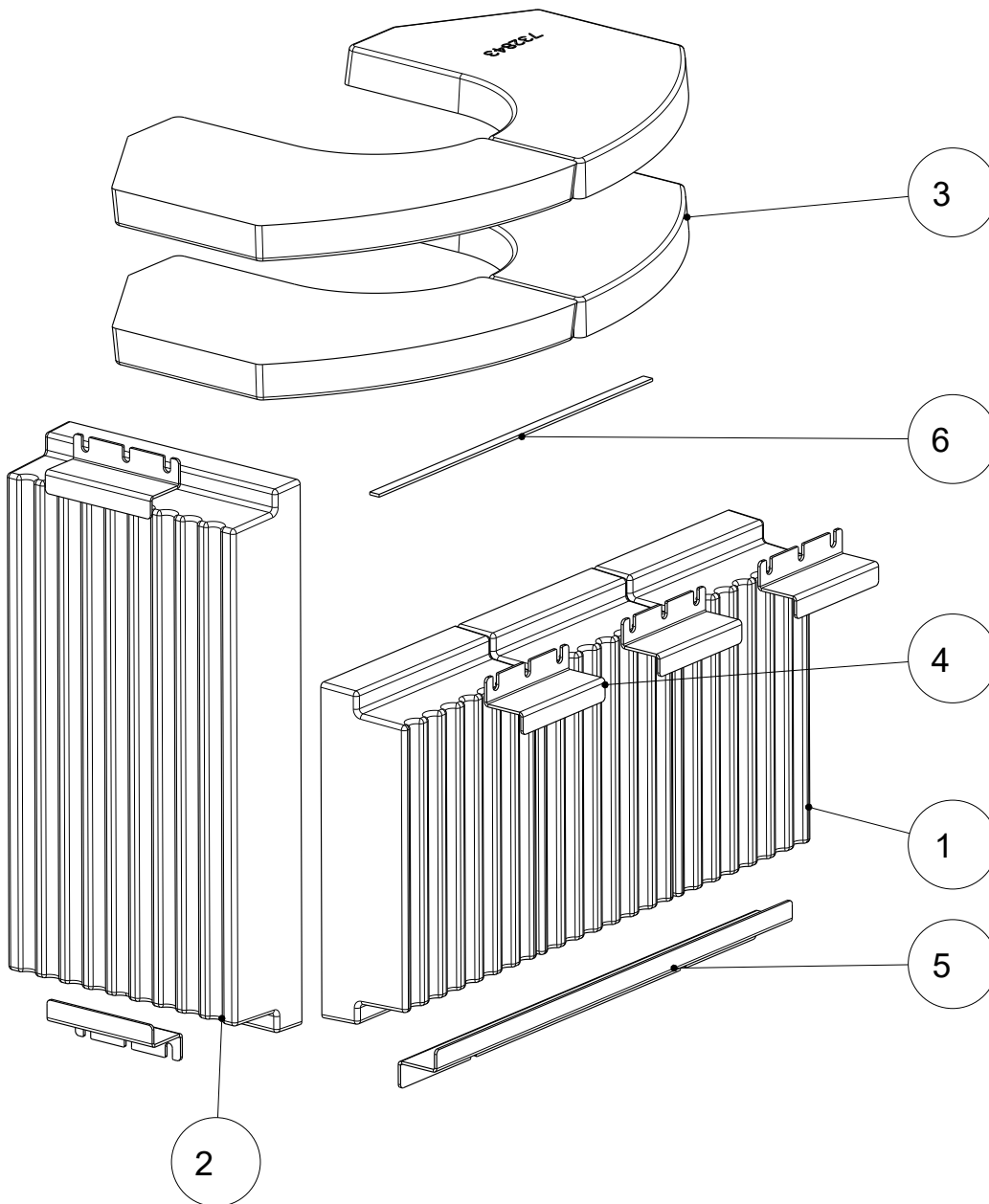

Pos. Nr.	Anzahl	Artikel	Artikel-Nr.
1	3	HMS-Stein vorne	737025
2	1	HMS-Stein Seite	737059
3	4	HMS-Deckel	732843
4	5	HMS-Montagewinkel	734163-95
5	1	HMS-Montagewinkel lang	736433-95
6	1	Flachdichtung 8x2 L=300mm	710096_193017

2 Montage

Die Montage darf ausschließlich vom autorisierten Fachbetrieb durchgeführt werden.

Angeführte Schutzausrüstung und Werkzeuge werden für die folgenden Arbeitsschritte benötigt

Art der Schutzausrüstung	
	Sicherheitshandschuhe
	Sicherheitsschuhe

Arbeitsmittel	Tätigkeit
Isolierte Werkzeuge	Um den Lack nicht zu beschädigen oder zu zerkratzen, sollten keine scharfen Gegenstände oder Werkzeuge verwendet werden. Stattdessen werden beim Zusammenbauen und Zerlegen von Teilen am Ofen bevorzugt isolierte Werkzeuge verwendet.
Torxschlüssel-Set	diverse Montagearbeiten
Inbusschlüssel-Set	diverse Montagearbeiten
Gabelschlüssel-Set	diverse Montagearbeiten

2.1 HMS montieren

Bevor das HMS montiert wird, muss die Verkleidung demontiert werden.

HINWEIS! Siehe „Montageanleitung Verkleidung Stahl/Keramik montieren“.

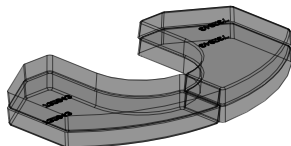

1) HMS-Deckel oben auflegen.



Abb. 1: HMS-Steine oben auflegen



Abb. 2: Schrauben für HMS-Montagewinkel

2) Die vormontierten Schrauben lösen.

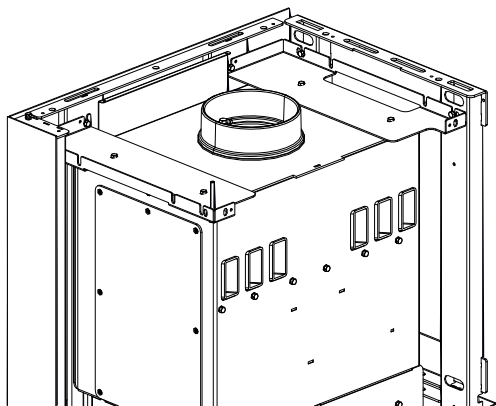

Abb. 3: HMS-Montagewinkel montieren

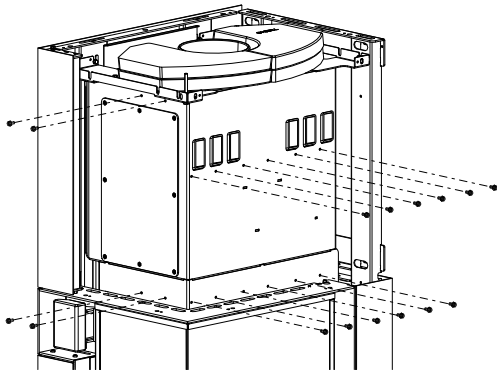
3) Die unteren Montagewinkel montieren (dazu die vormontierten Schrauben wiederverwenden).

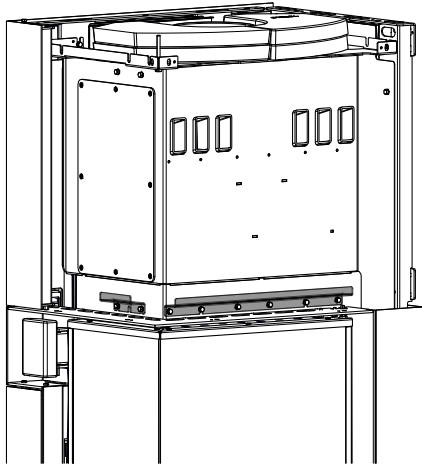

Abb. 4: HMS-Steine montieren

4) Die HMS-Steine mit den oberen Montagewinkel montieren (dazu die vormontierten Schrauben wiederverwenden).

Bei Bedarf (falls Stein wackelt):

5) Mit Schere ein Dichtungsstück der beigelegten Flachdichtung 8x2 abschneiden und unterlegen.

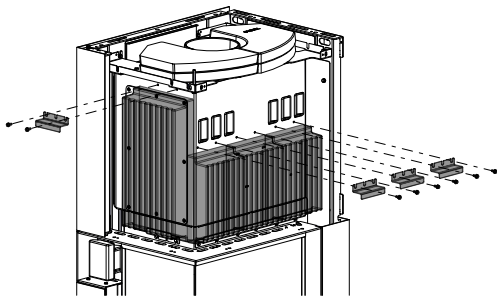
Die Verkleidung kann wieder montiert werden.

HINWEIS! Siehe „Montageanleitung Verkleidung Stahl/Keramik“.

3 Demontage

Die Demontage erfolgt auf die jeweils umgekehrte Reihenfolge.

1 General

193017 HMS 59 K2

Suitable for the following stoves:

- 193001 Kamiba 59 K2 L, Index c and newer
- 193012 Kamiba 59 K2 R, Index c and newer

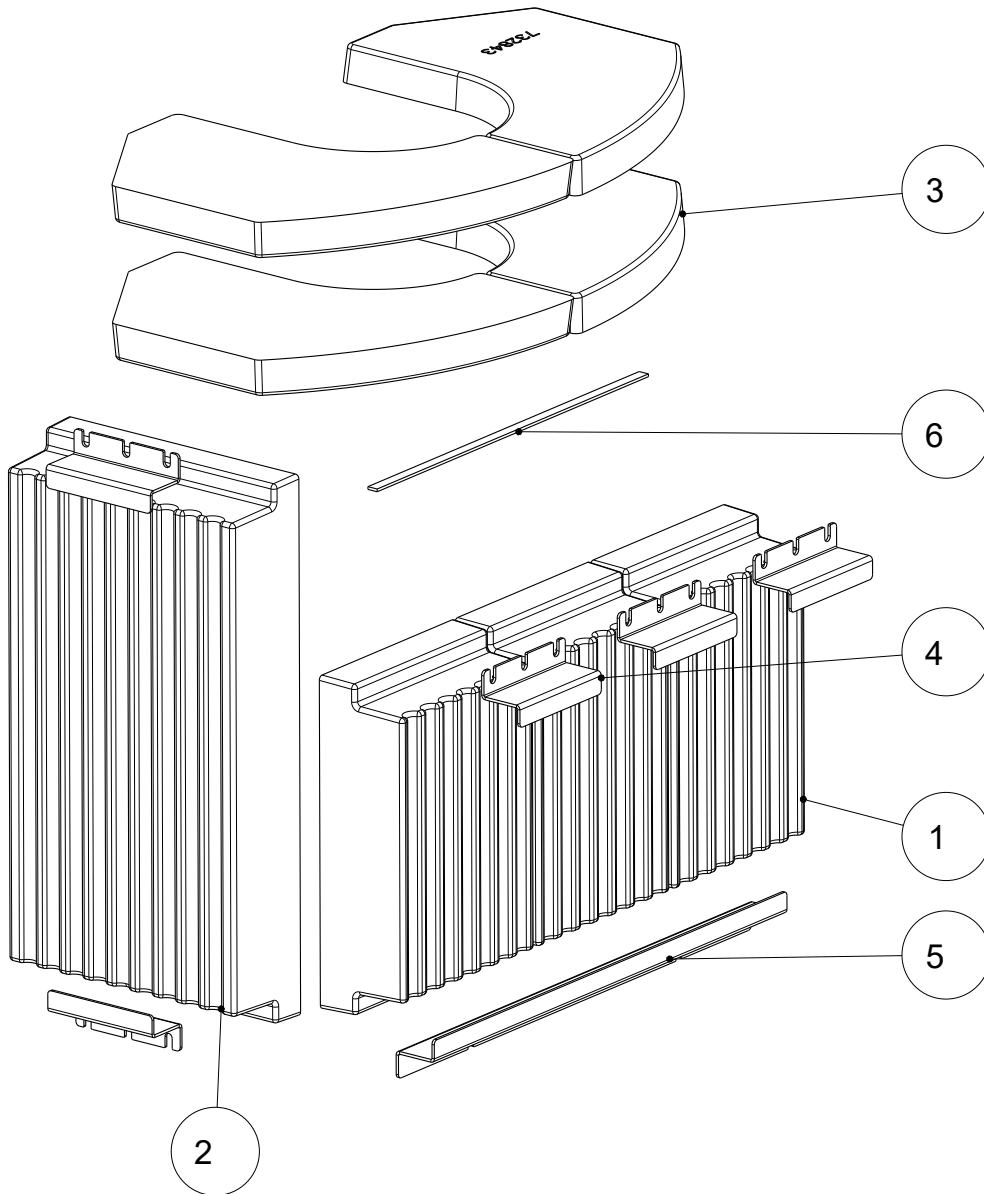



Item no.	Quantity	Article	Article no.
1	3	HMS stone front	737025
2	1	HMS stone side	737059
3	4	HMS cover	732843
4	5	HMS mounting bracket	734163-95
5	1	HMS mounting bracket long	736433-95
6	1	Gasket 8x2 L=300mm	710096_193017

2 Installation

Installation must only be carried out by an authorized specialist company.

The protective equipment and tools listed are required for the following work steps

Type of protective equipment	
	Safety gloves
	Safety shoes

Work equipment	Activity
Insulated tools	In order not to damage or scratch the varnish, no sharp objects or tools should be used. Instead insulated tools are used by preference when assembling and disassembling stove parts.
Torx wrench set	various installation jobs
Allen key set	various installation jobs
Fork wrench set	various installation jobs

2.1 Installing the HMS

Before installing the HMS, the cladding must be removed.

NOTICE! See "Assembly instructions for mounting steel/ceramics side cladding".

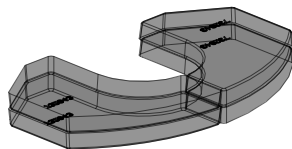

- 1) Place the HMS cover on top.

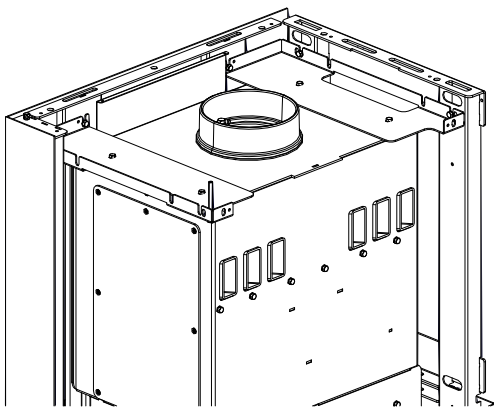

Fig. 1: Place the HMS stones at the top

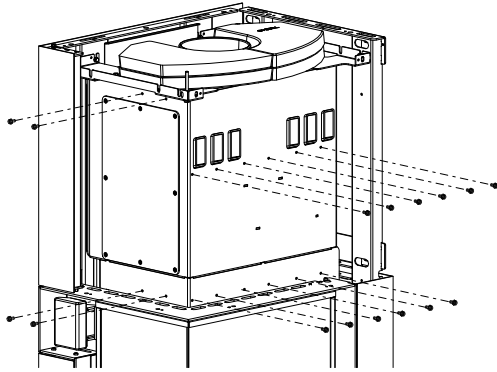

Fig. 2: Screws for HMS mounting bracket

2) Loosen the pre-assembled screws.

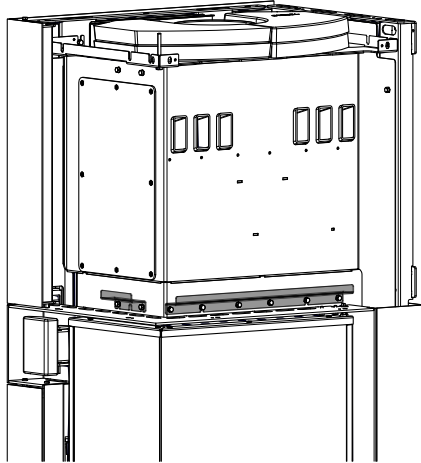

Fig. 3: Mount HMS mounting bracket

3) Mount the lower brackets (reuse the pre-assembled screws).

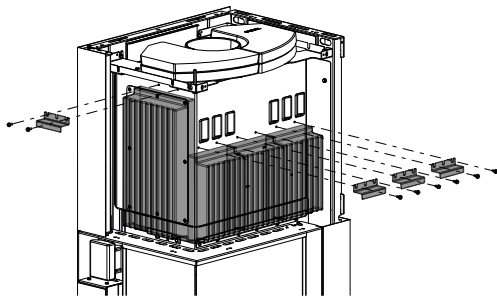

Fig. 4: Installing the HMS stones

4) Mount the HMS stones with the upper brackets (reuse the pre-assembled screws).

If necessary (if the stone wobbles):

5) Cut a piece of the supplied flat gasket 8x2 with scissors and place underneath.

The cladding can be reassembled.

NOTICE! See "Assembly instructions for mounting steel/ceramics side cladding".

3 Disassembling

Disassembly is carried out in the reverse order.

1 Généralités

193017 HMS 59 K2

Convient aux poêle :

- 193001 Kamiba 59 K2 L, Index c et plus récents
- 193012 Kamiba 59 K2 R, Index c et plus récents

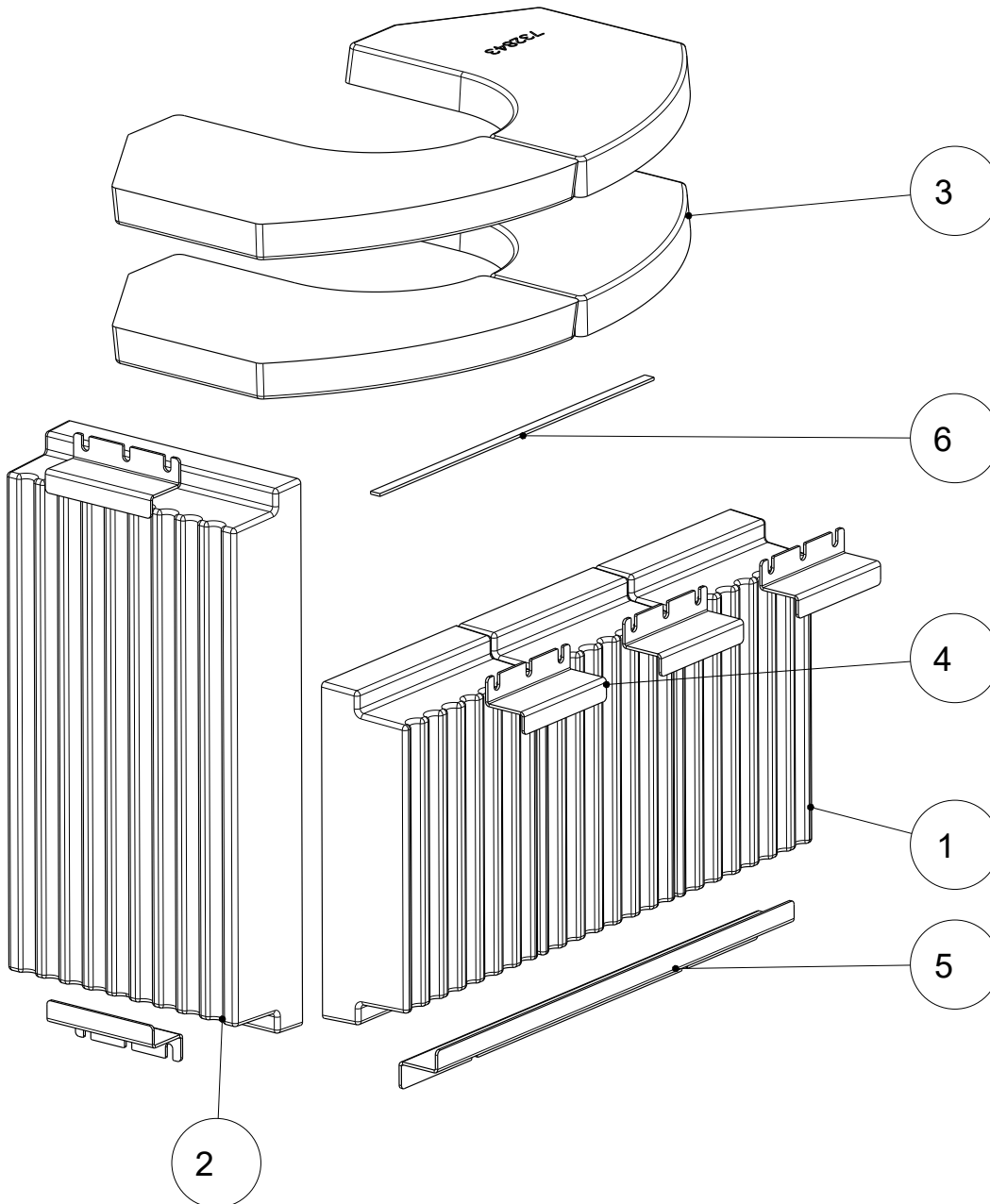



Pos. n°.	Quantité	Article	Article n°
1	3	Pierre HMS avant	737025
2	1	Pierre HMS latérale	737059
3	4	Couvercle HMS	732843
4	5	Équerre de montage HMS	734163-95
5	1	Équerre de montage HMS longue	736433-95
6	1	Joint plat 8x2 L=300mm	710096_193017

2 Montage

Le montage doit être réalisé exclusivement par une entreprise spécialisée agréée.

L'équipement de protection et les outils indiqués sont nécessaires pour les étapes de travail suivantes

Type d'équipement de protection	
	Gants de sécurité
	Chaussures de sécurité

Outils	Activité
Outils isolés	Pour éviter d'endommager ou de rayer la peinture, ne pas utiliser d'objets ou d'outils tranchants. Il est préférable d'utiliser à la place des outils isolés pour assembler et démonter les pièces du poêle.
Jeu de clés Torx	Divers travaux d'assemblage
Jeu de clés à six pans	divers travaux d'assemblage
Jeu de clés à fourche	Divers travaux d'assemblage

2.1 Installer l'HMS

Avant de monter le HMS, l'habillage doit être démonté.

INDICATION ! Voir « Instructions de montage habillage acier / céramique » .

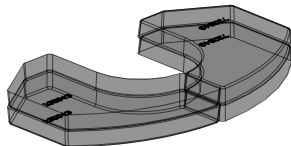

- 1) Poser le couvercle HMS sur le dessus.

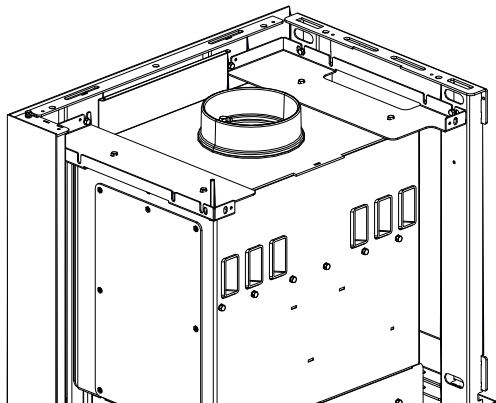

Fig. 1: Poser les pierres HMS sur le dessus

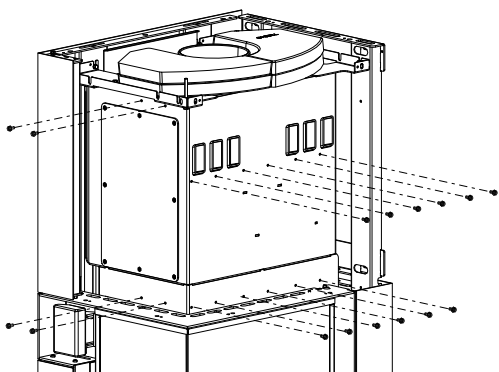

Fig. 2: Vis pour équerre de montage HMS

2) Desserrer les vis prémontées.

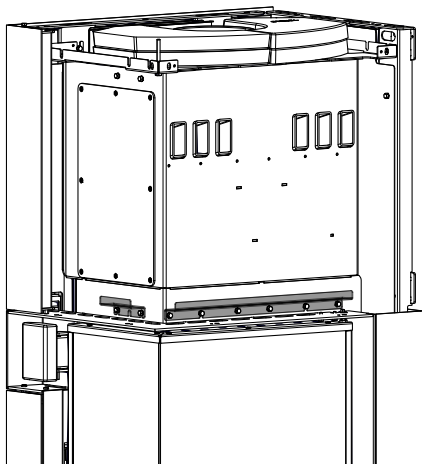

Fig. 3: Installer l'équerre de montage HMS

3) Installer les équerres inférieures (réutiliser les vis prémontées).

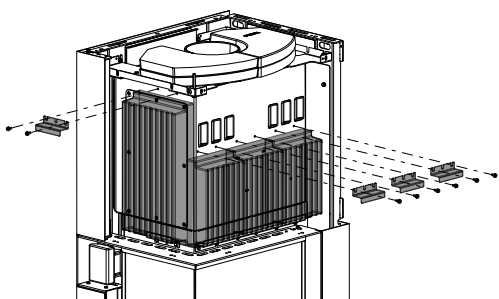

Fig. 4: Installer les pierres HMS

4) Installer les pierres HMS avec les équerres supérieures (réutiliser les vis prémontées).

Si nécessaire (si la pierre bouge) :

5) Couper un morceau du joint plat 8x2 fourni avec des ciseaux et le placer en dessous.

L'habillage peut être remonté.

INDICATION ! Voir « Instructions de montage habillage acier / céramique » .

3 Démontage

Le démontage s'effectue dans l'ordre inverse.

1 Generalità

193017 HMS 59 K2

Adatto per i seguenti stufe:

- 193001 Kamiba 59 K2 L, Index c e più recenti
- 193012 Kamiba 59 K2 R, Index c e più recenti

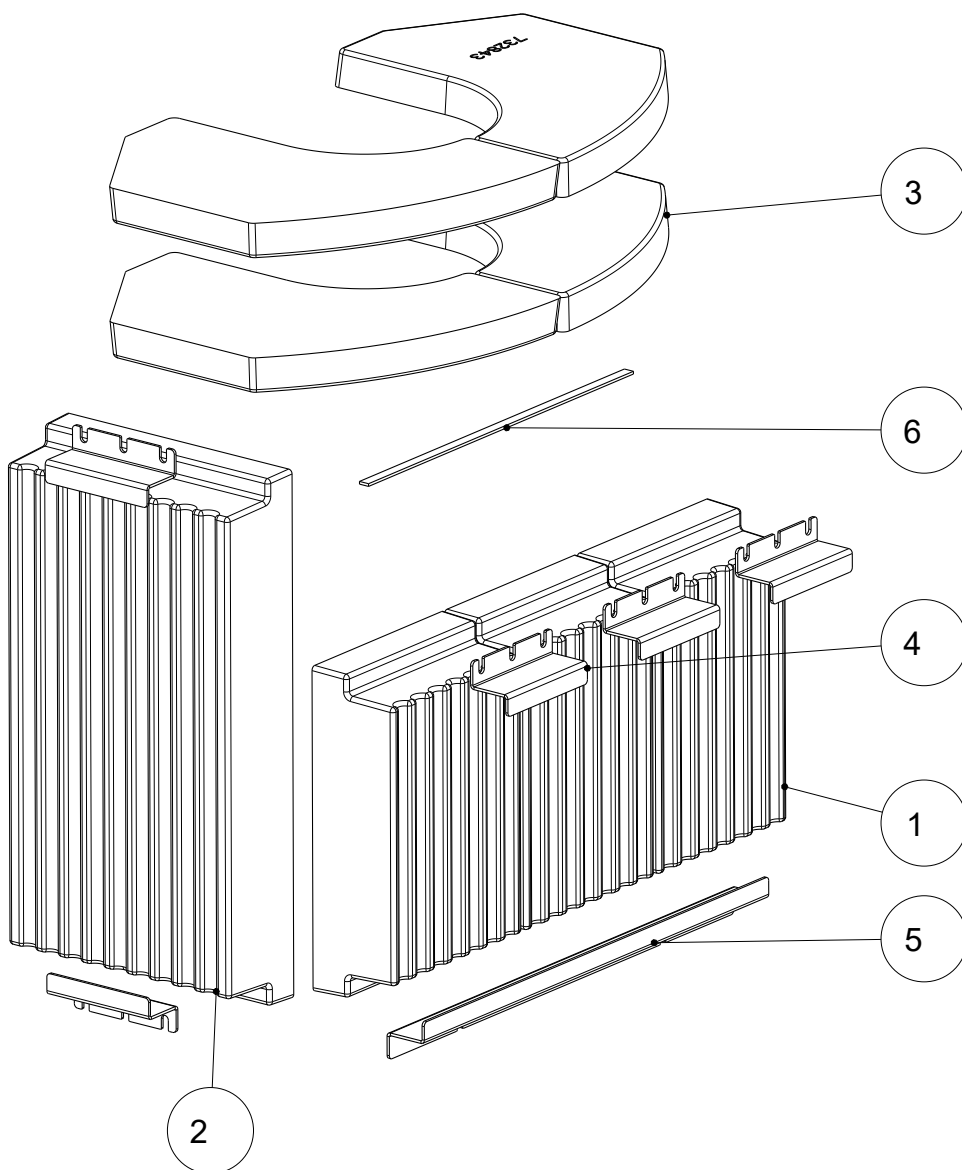



N. pos.	Q.tà	Articolo	N. art.
1	3	Pietra HMS anteriore	737025
2	1	Pietra HMS laterale	737059
3	4	Coperchio HMS	732843
4	5	Staffa di montaggio HMS	734163-95
5	1	Staffa di montaggio HMS lunga	736433-95
6	1	Guarnizione piatta 8x2 L=300mm	710096_193017

2 Montaggio

Il montaggio deve essere effettuato solo da una ditta specializzata autorizzata.

Per le seguenti fasi di lavoro sono necessari i seguenti dispositivi di protezione e strumenti

Tipo di dispositivo di protezione	
	guanti di sicurezza
	scarpe di sicurezza

Strumenti di lavoro	Attività
Utensili isolati	Per evitare di danneggiare o graffiare la verniciatura, non si devono usare oggetti o utensili appuntiti. Per il montaggio e lo smontaggio delle parti del forno è preferibile utilizzare utensili isolati .
Kit chiavi Torx	vari interventi di montaggio
Set di chiavi a brugola	vari interventi di montaggio
Kit chiave a bocca	vari interventi di montaggio

2.1 Montaggio dell'HMS

Prima di montare l'HMS, il rivestimento deve essere smontato.

AVVERTENZA! Vedi "Istruzioni di montaggio rivestimento in acciaio/ceramica".

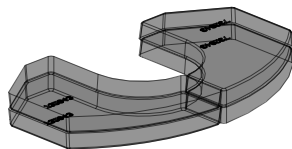

1) Posizionare il coperchio HMS sopra.

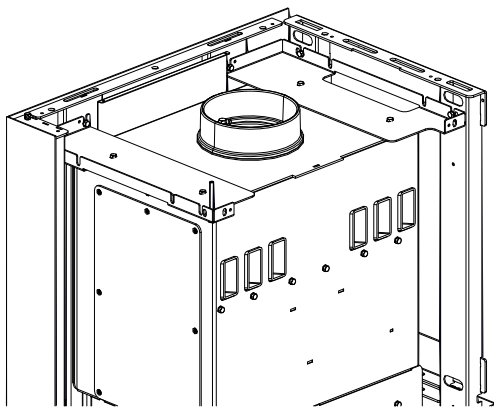

Fig. 1: Posizionare le pietre HMS sopra

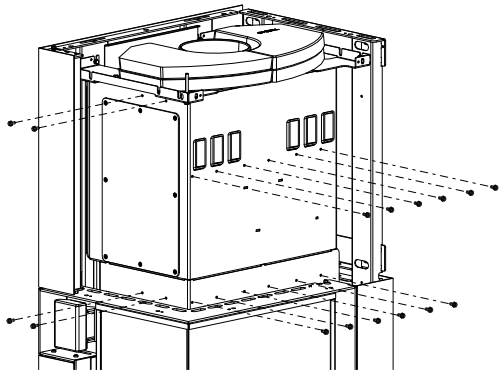

Fig. 2: Viti per staffa di montaggio HMS

2) Allentare le viti premontate.

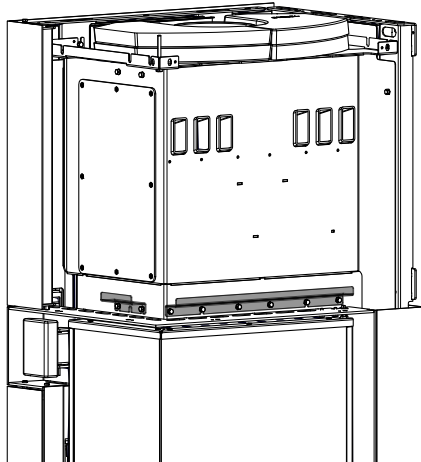

Fig. 3: Montare la staffa di montaggio HMS

3) Montare le staffe inferiori (riutilizzare le viti premontate).

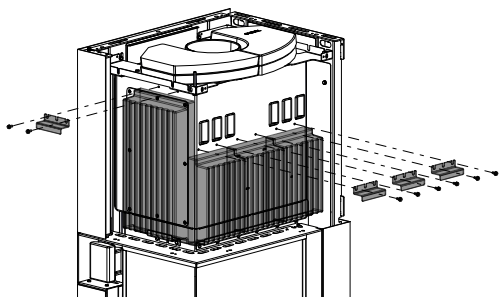

Fig. 4: Montaggio delle pietre HMS

4) Montare le pietre HMS con le staffe superiori (riutilizzare le viti premontate).

Se necessario (se la pietra traballa):

5) Tagliare con le forbici un pezzo della guarnizione piatta 8x2 fornita e posizionarla sotto.

Il rivestimento può essere rimontato.

AVVERTENZA! Vedi "Istruzioni di montaggio rivestimento in acciaio/ceramica".

3 Smontaggio

Lo smontaggio avviene nell'ordine inverso.

AUSTROFLAMM GMBH
Austroflamm-Platz 1
A- 4631 Krenglbach

Tel: +43 (0) 7249 / 46 443
www.austroflamm.com
info@austroflamm.com

945362

