

Montageanleitung / Assembly instructions
Instructions de montage
Istruzioni di montaggio

Hitzeschutzpaket 59 K2

Heat protection kit 59 K2

Kit de protection thermique 59 K2

Kit di protezione termica 59 K2



AUSTROFLAMM

www.austroflamm.com

193015

Originalbetriebsanleitung

17/06/2026

Version:

IMPRESSUM

Eigentümer und Herausgeber

AUSTROFLAMM GMBH

Austroflamm-Platz 1

A- 4631 Krenglbach

Tel: +43 (0) 7249 / 46 443

www.austroflamm.com

info@austroflamm.com

Redaktion: Austroflamm GmbH

Abbildungen: Konstruktion

Text: Technische Abteilung (Austroflamm)

Copyright

Alle Rechte vorbehalten. Der Inhalt dieser Anleitung darf nur mit Genehmigung des Herausgebers vervielfältigt oder verbreitet werden! Druck-, Rechtschreib- und Satzfehler vorbehalten.

Die Informationen in diesem Dokument können ohne vorherige Ankündigung geändert werden und stellen keine Verpflichtung seitens der Austroflamm GmbH dar. Für eventuelle Fehler in diesem Dokument übernimmt die Austroflamm GmbH keine Haftung.

Inhaltsverzeichnis

Deutsch.....	4
English	8
Français.....	12
Italiano	16

1 Allgemeines

193015 Hitzeschutzpaket 59 K2

Geeignet für folgende Öfen:

- 193001 Kamiba 59 K2 L, Index c und Neueste
- 193012 Kamiba 59 K2 R, Index c und Neueste

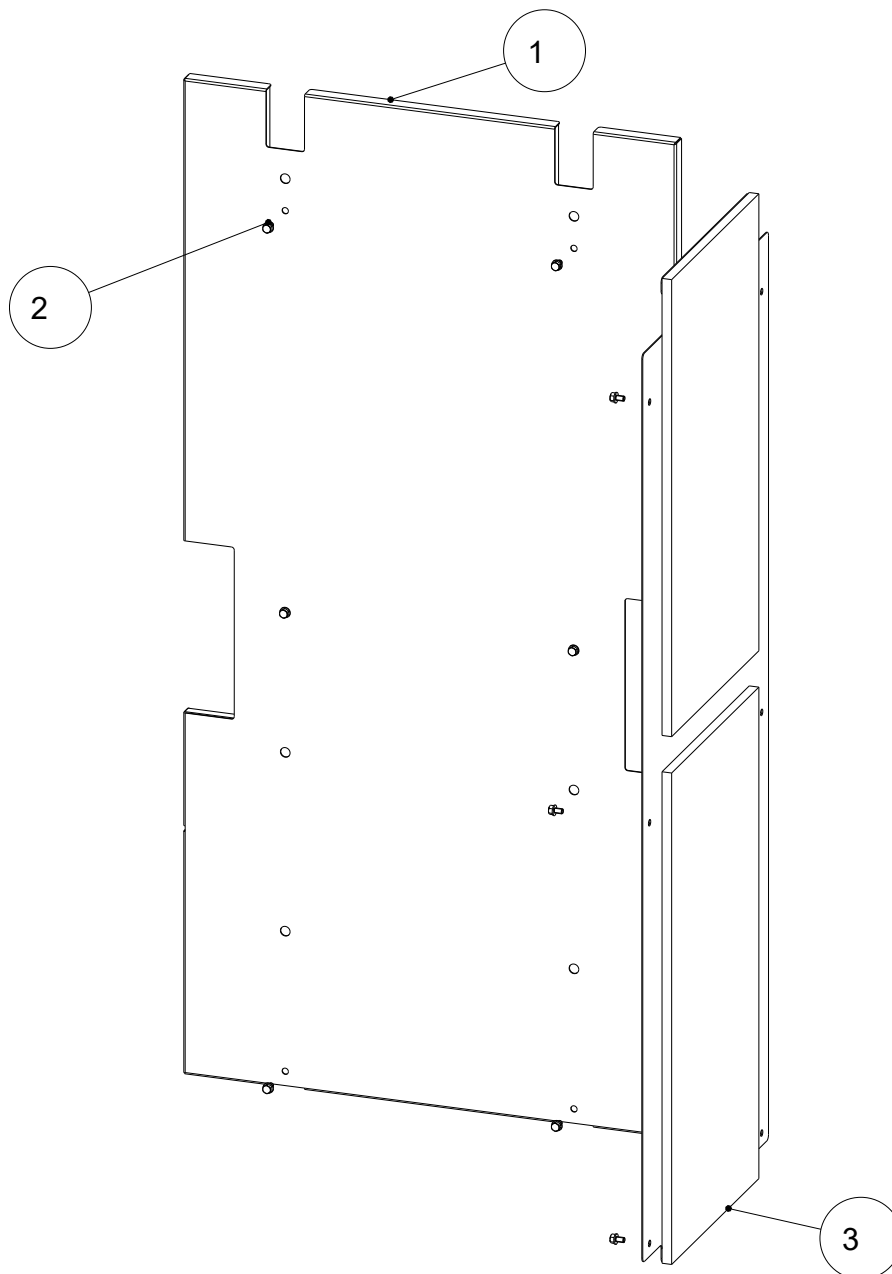

Pos. Nr.	Anzahl	Artikel	Artikel-Nr.
1	1	Hitzeschutzpaket hinten	777934
2	12	Taptite SKS M5x8	718539-92
3	1	Hitzeschutzpaket Seite	777944

2 Montage

Angeführte Schutzausrüstung und Werkzeuge werden für die folgenden Arbeitsschritte benötigt

Art der Schutzausrüstung	
	Sicherheitshandschuhe
	Sicherheitsschuhe

Arbeitsmittel	Tätigkeit
Isolierte Werkzeuge	Um den Lack nicht zu beschädigen oder zu zerkratzen, sollten keine scharfen Gegenstände oder Werkzeuge verwendet werden. Stattdessen werden beim Zusammenbauen und Zerlegen von Teilen am Ofen bevorzugt isolierte Werkzeuge verwendet.
Torxschlüssel-Set	diverse Montagearbeiten
Inbusschlüssel-Set	diverse Montagearbeiten
Gabelschlüssel-Set	diverse Montagearbeiten

Die Montage darf ausschließlich vom autorisierten Fachbetrieb durchgeführt werden.

2.1 Hitzeschutzpaket montieren

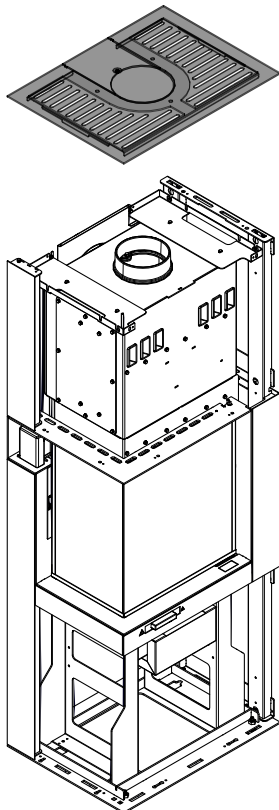

1) Deckel abnehmen.

Abb. 1: Deckel abnehmen



Abb. 2: Seitenwand demontieren

- 2) Seitenwand demontieren, dazu oben 2 Schrauben lösen.

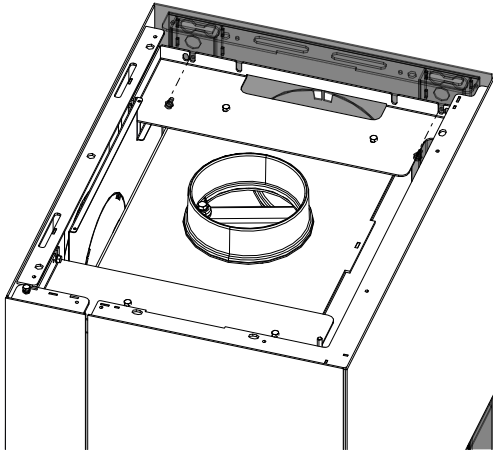

Abb. 3: Hitzeschutz Seite montieren

- 3) Hitzeschutzpaket Seite (3) auf der Seitenwand mit den mitgelieferten Schrauben (2) montieren.

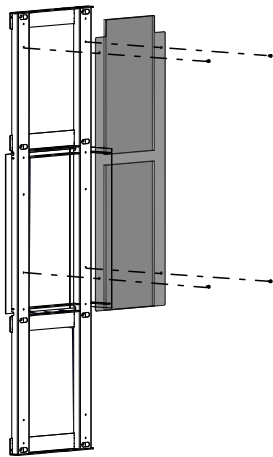

Abb. 4: Rückwand demontieren

- 4) Rückwand demontieren, dazu oben 2 Schrauben lösen.

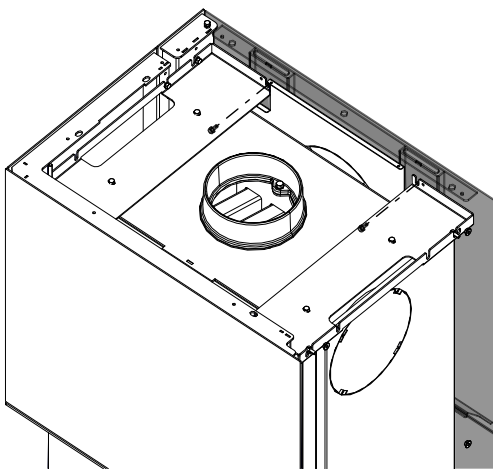

Abb. 5: Hitzeschutz hinten montieren

- 5) Hitzeschutzpaket hinten (1) auf der Rückwand mit den mitgelieferten Schrauben (2) montieren.

- 6) Die Seitenwand und die Rückwand können wieder montiert werden.
- 7) Deckel wieder auf den Ofen legen.

3 Demontage

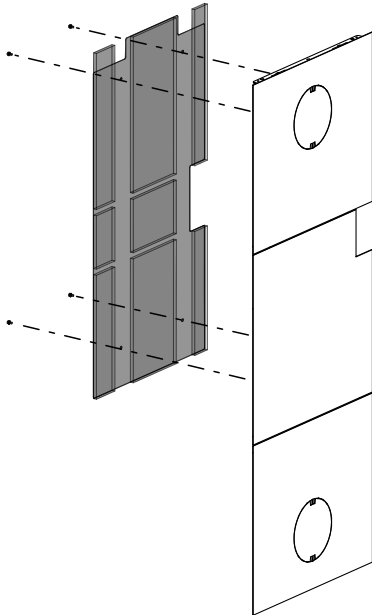
Die Demontage erfolgt auf die jeweils umgekehrte Reihenfolge.

1 General

193015 Heat protection kit 59 K2

Suitable for the following stoves:

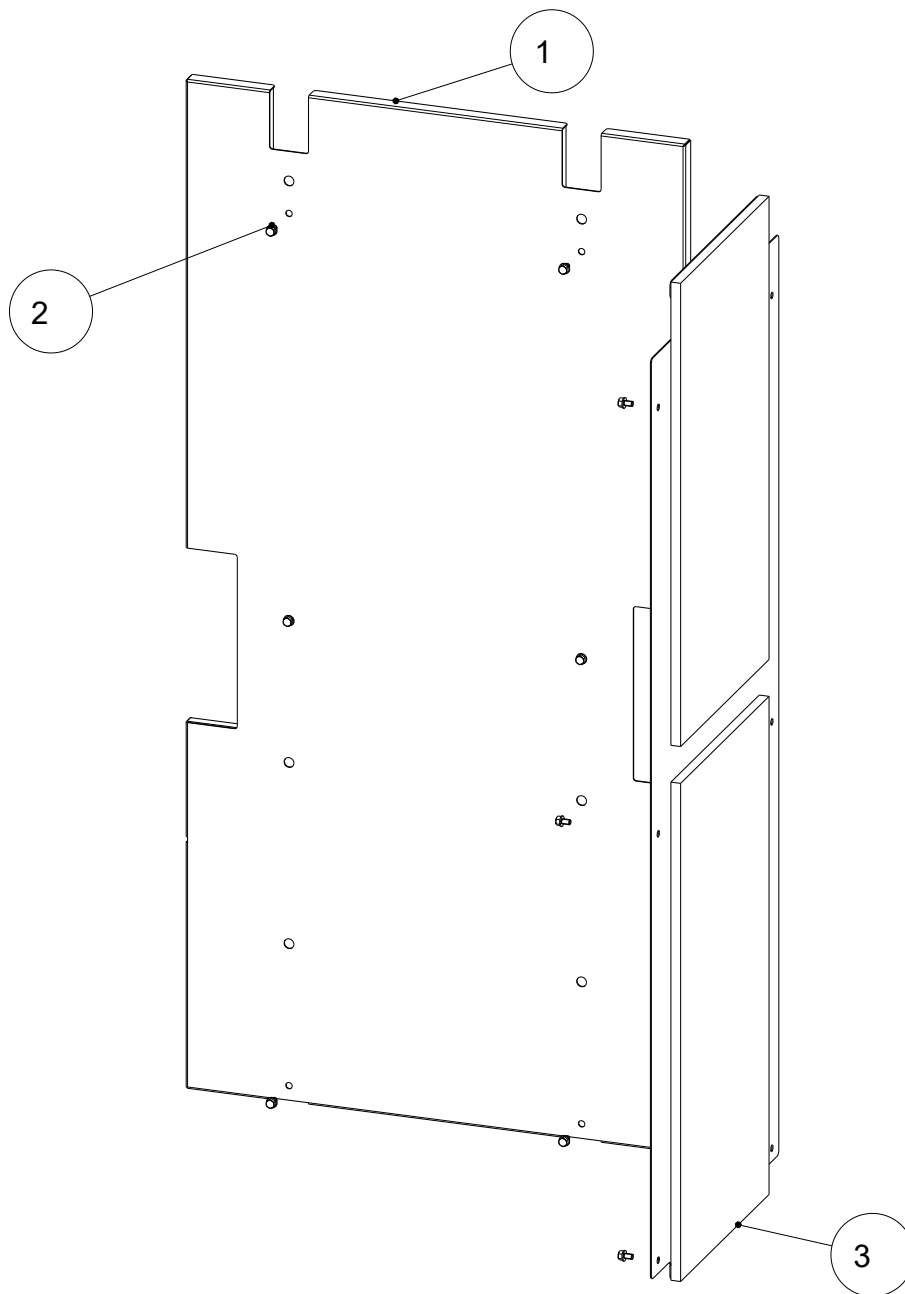

- 193001 Kamiba 59 K2 L, Index c and newer
- 193012 Kamiba 59 K2 R, Index c and newer



Item no.	Quantity	Article	Article no.
1	1	Rear heat protection kit	777934
2	12	Taptite SKS M5x8	718539-92
3	1	Side heat protection kit	777944

2 Installation

The protective equipment and tools listed are required for the following work steps

Type of protective equipment	
	Safety gloves
	Safety shoes

Work equipment	Activity
Insulated tools	In order not to damage or scratch the varnish, no sharp objects or tools should be used. Instead insulated tools are used by preference when assembling and disassembling stove parts.
Torx wrench set	various installation jobs
Allen key set	various installation jobs
Fork wrench set	various installation jobs

Installation must only be carried out by an authorized specialist company.

2.1 Install heat protection kit

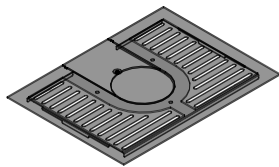

- 1) Remove cover.

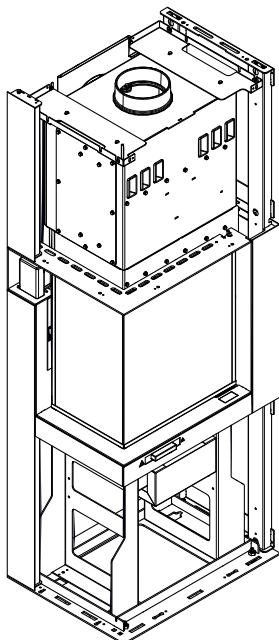

Fig. 1: Remove cover

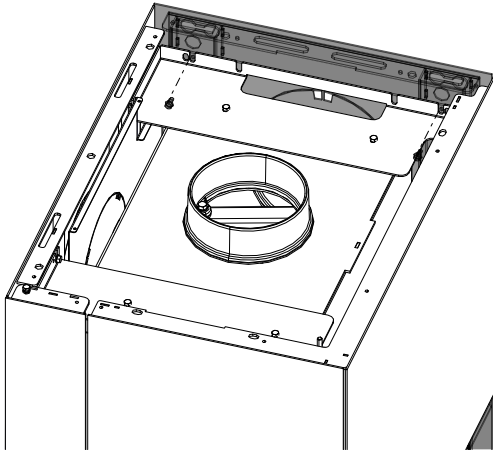

Fig. 2: Removing side panel

- 2) Removing the side panel by loosening the two screws at the top.

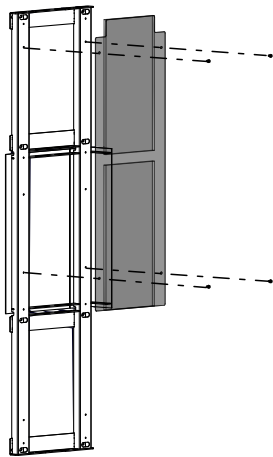

Fig. 3: Install side heat protection

- 3) Install the side heat protection kit (3) on the side panel using the supplied screws (2).

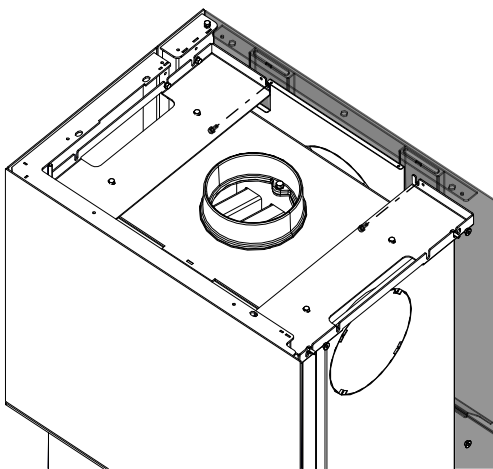

Fig. 4: Removing the rear panel

- 4) Remove the rear panel by loosening the two screws at the top.

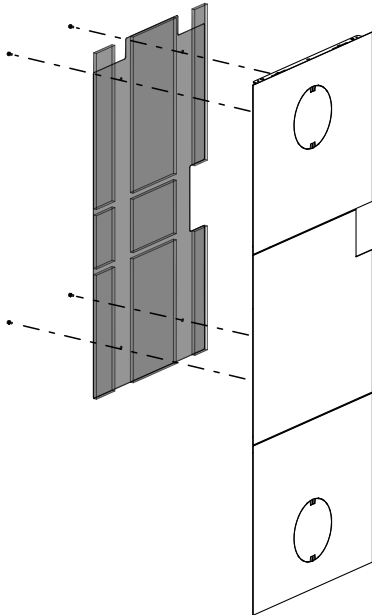

Fig. 5: Install rear heat protection

- 5) Install the rear heat protection kit (1) on the back panel using the supplied screws (2).

- 6) The side panel and back panel can be re-installed.
- 7) Place the cover back on the stove.

3 Disassembling

Disassembly is carried out in the reverse order.

1 Généralités

193015 Kit de protection thermique 59 K2

Convient aux poêle :

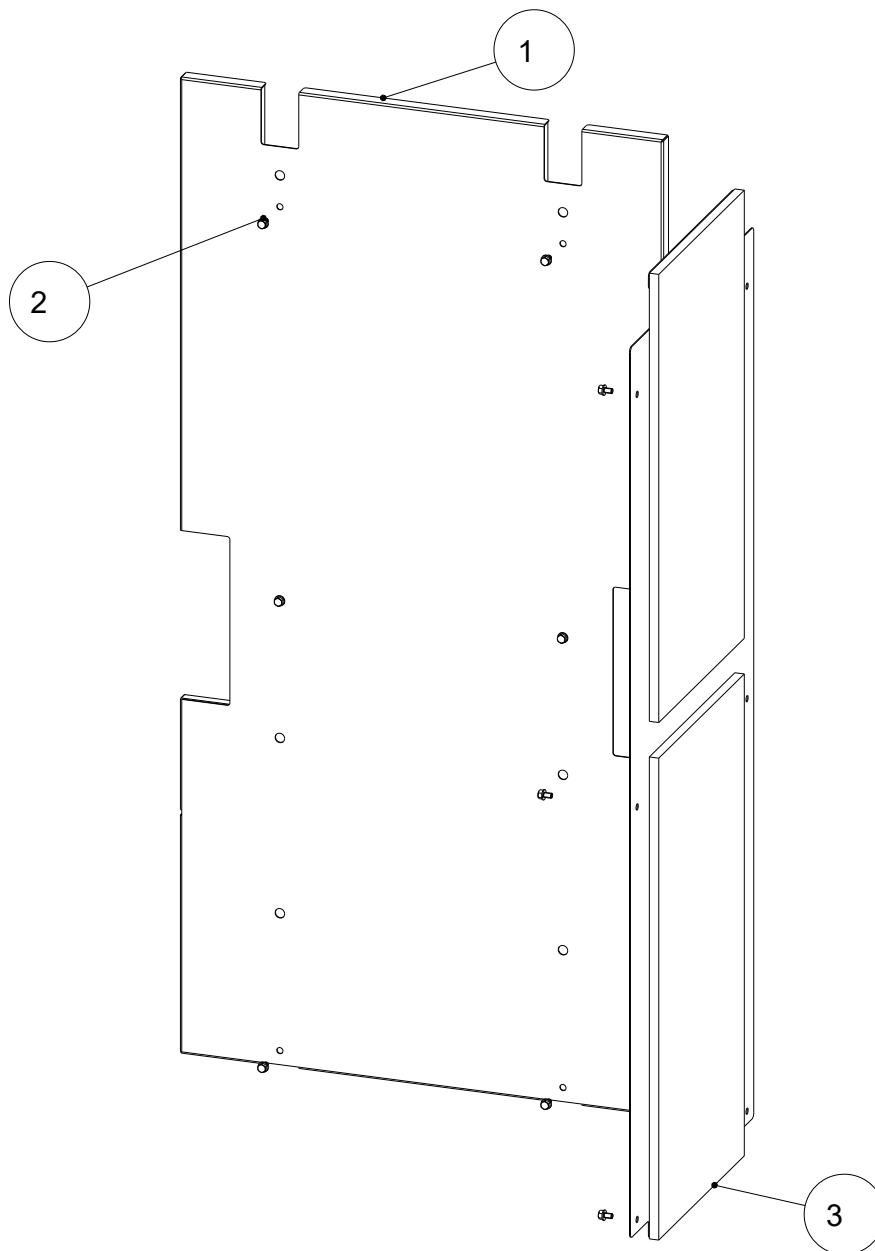

- 193001 Kamiba 59 K2 L, Index c et plus récents
- 193012 Kamiba 59 K2 R, Index c et plus récents



Pos. n°.	Quantité	Article	Article n°
1	1	Kit de protection thermique arrière	777934
2	12	Vis à tête fraisée Taptite M5x8	718539-92
3	1	Kit de protection thermique latéral	777944

2 Montage

L'équipement de protection et les outils indiqués sont nécessaires pour les étapes de travail suivantes

Type d'équipement de protection	
	Gants de sécurité
	Chaussures de sécurité

Outils	Activité
Outils isolés	Pour éviter d'endommager ou de rayer la peinture, ne pas utiliser d'objets ou d'outils tranchants. Il est préférable d'utiliser à la place des outils isolés pour assembler et démonter les pièces du poêle.
Jeu de clés Torx	Divers travaux d'assemblage
Jeu de clés à six pans	divers travaux d'assemblage
Jeu de clés à fourche	Divers travaux d'assemblage

Le montage doit être réalisé exclusivement par une entreprise spécialisée agréée.

2.1 Monter le kit de protection thermique

- 1) Enlever le couvercle.

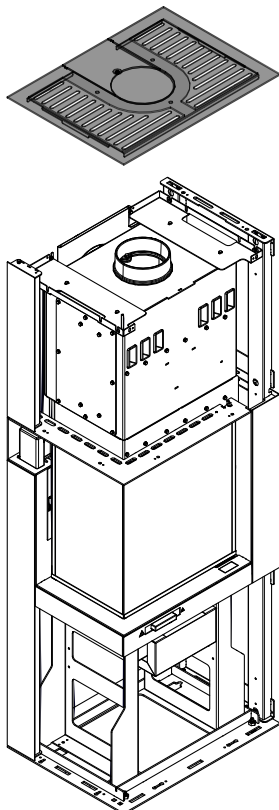

Fig. 1: Enlever le couvercle

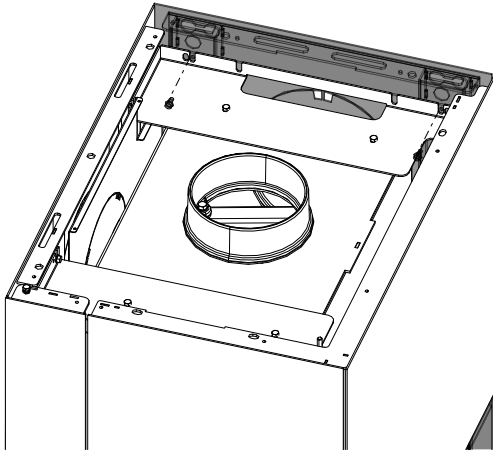

Fig. 2: Déposer la paroi latérale

- 2) Déposer la paroi latérale en dévissant les 2 vis en haut.

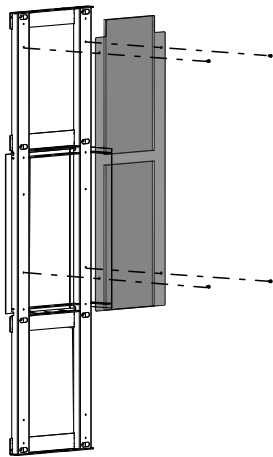

Fig. 3: Monter la protection thermique latérale

- 3) Monter le kit de protection thermique latéral (3) sur la paroi latérale avec les vis fournies (2).

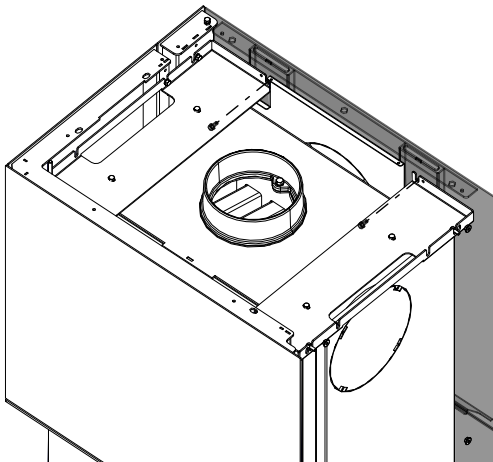

Fig. 4: Déposer le panneau arrière

- 4) Démontez la paroi arrière en dévissant les 2 vis en haut.

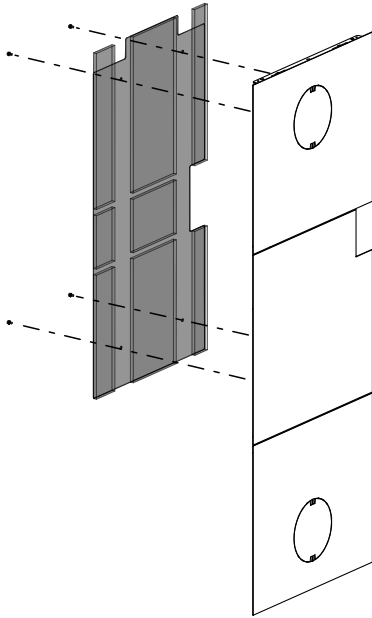

Fig. 5: Monter la protection thermique arrière

- 5) Monter le kit de protection thermique arrière (1) sur la paroi arrière avec les vis fournies (2).

- 6) La paroi latérale et la paroi arrière peuvent être remontées.
- 7) Remettre le couvercle sur le poêle.

3 Démontage

Le démontage s'effectue dans l'ordre inverse.

1 Generalità

193015 Kit di protezione termica 59 K2

Adatto per i seguenti stufe:

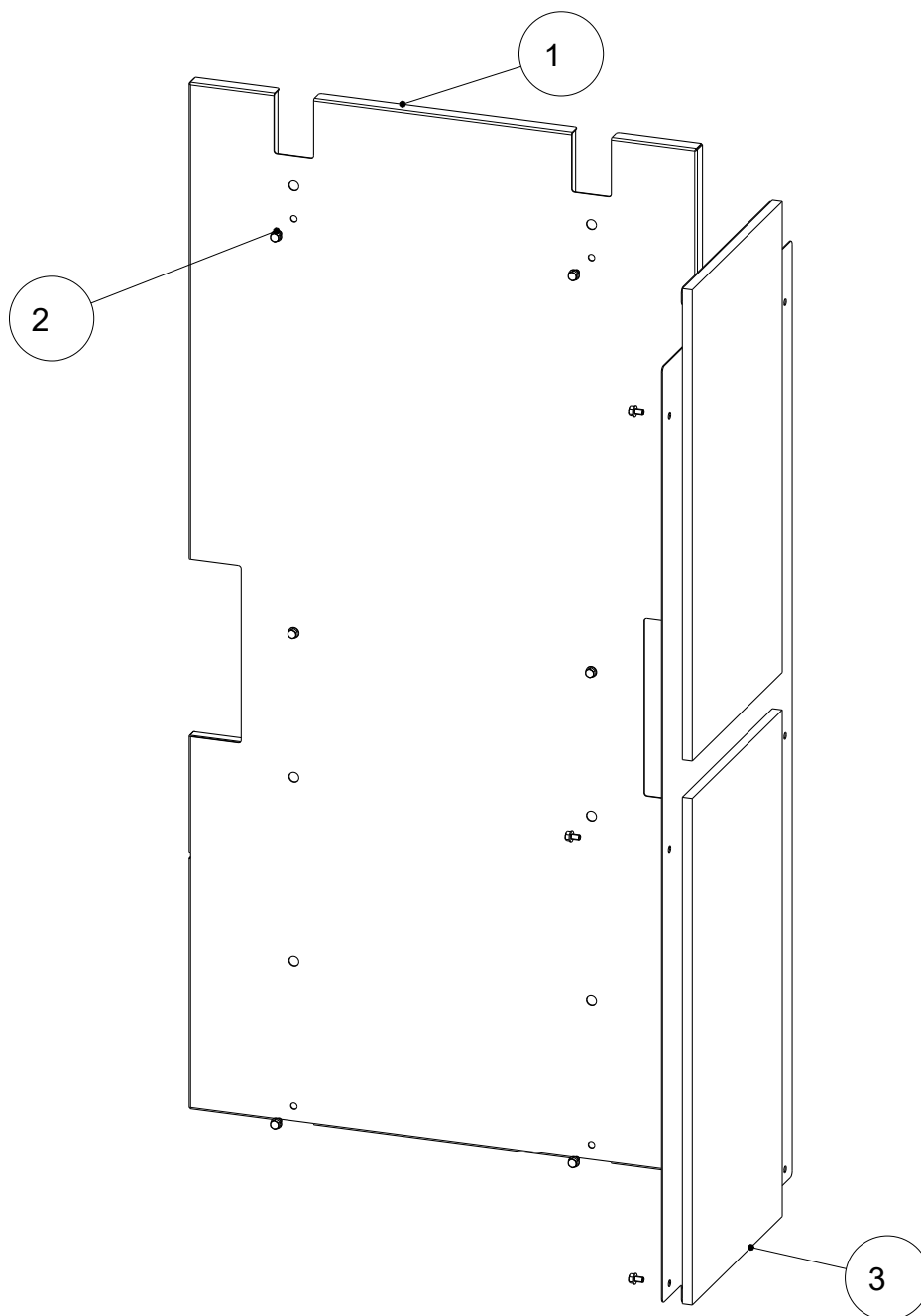

- 193001 Kamiba 59 K2 L, Index c e più recenti
- 193012 Kamiba 59 K2 R, Index c e più recenti



N. pos.	Q.tà	Articolo	N. art.
1	1	Kit di protezione termica posteriore	777934
2	12	Taptite SKS M5x8	718539-92
3	1	Kit di protezione termica laterale	777944

2 Montaggio

Per le seguenti fasi di lavoro sono necessari i seguenti dispositivi di protezione e strumenti

Tipo di dispositivo di protezione	
	guanti di sicurezza
	scarpe di sicurezza

Strumenti di lavoro	Attività
Utensili isolati	Per evitare di danneggiare o graffiare la verniciatura, non si devono usare oggetti o utensili appuntiti. Per il montaggio e lo smontaggio delle parti del forno è preferibile utilizzare utensili isolati .
Kit chiavi Torx	vari interventi di montaggio
Set di chiavi a brugola	vari interventi di montaggio
Kit chiave a bocca	vari interventi di montaggio

Il montaggio deve essere effettuato solo da una ditta specializzata autorizzata.

2.1 Montare il kit di protezione termica

- 1) Rimuovere il coperchio.

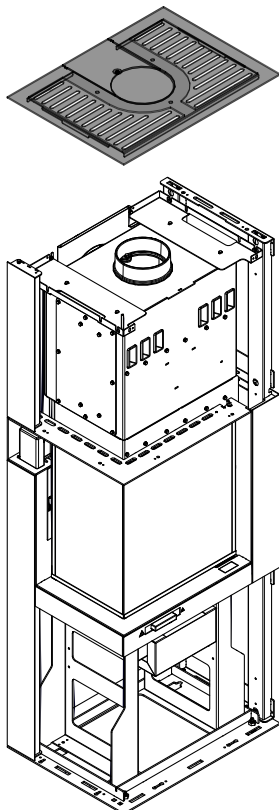

Fig. 1: Rimuovere il coperchio

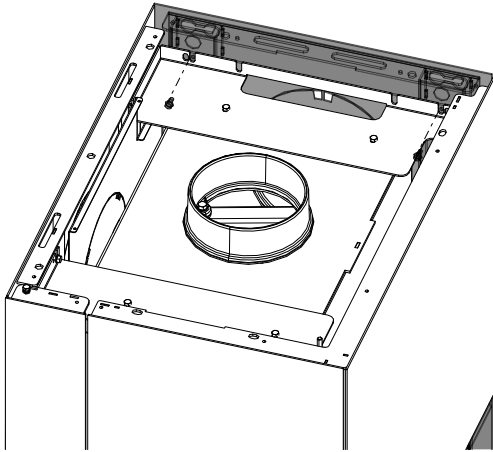

Fig. 2: Smontaggio della parete laterale.

- 2) Smontaggio della parete laterale svitando le 2 viti in alto.

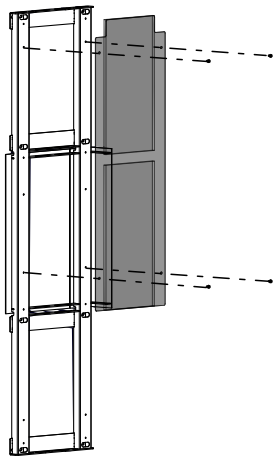

Fig. 3: Montare la protezione termica laterale

- 3) Montare il kit di protezione termica laterale (3) sulla parete laterale con le viti in dotazione (2).

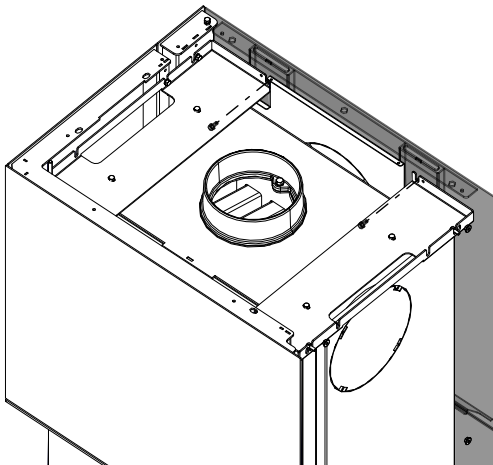

Fig. 4: Smontaggio della parete posteriore

- 4) Smontaggio il pannello posteriore svitando le 2 viti in alto.

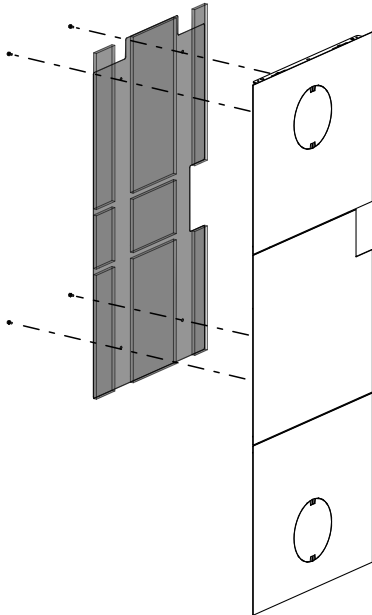

Fig. 5: Montare la protezione termica posteriore

- 5) Montare il kit di protezione termica posteriore (1) sulla parete posteriore con le viti in dotazione (2).

- 6) La parete laterale e la parete posteriore possono essere rimontate.
- 7) Rimettere il coperchio sulla stufa.

3 Smontaggio

Lo smontaggio avviene nell'ordine inverso.

AUSTROFLAMM GMBH
Austroflamm-Platz 1
A- 4631 Krenglbach

Tel: +43 (0) 7249 / 46 443
www.austroflamm.com
info@austroflamm.com

945342

