

E-ANSCHLUSSPLAN: ÜBERSICHT

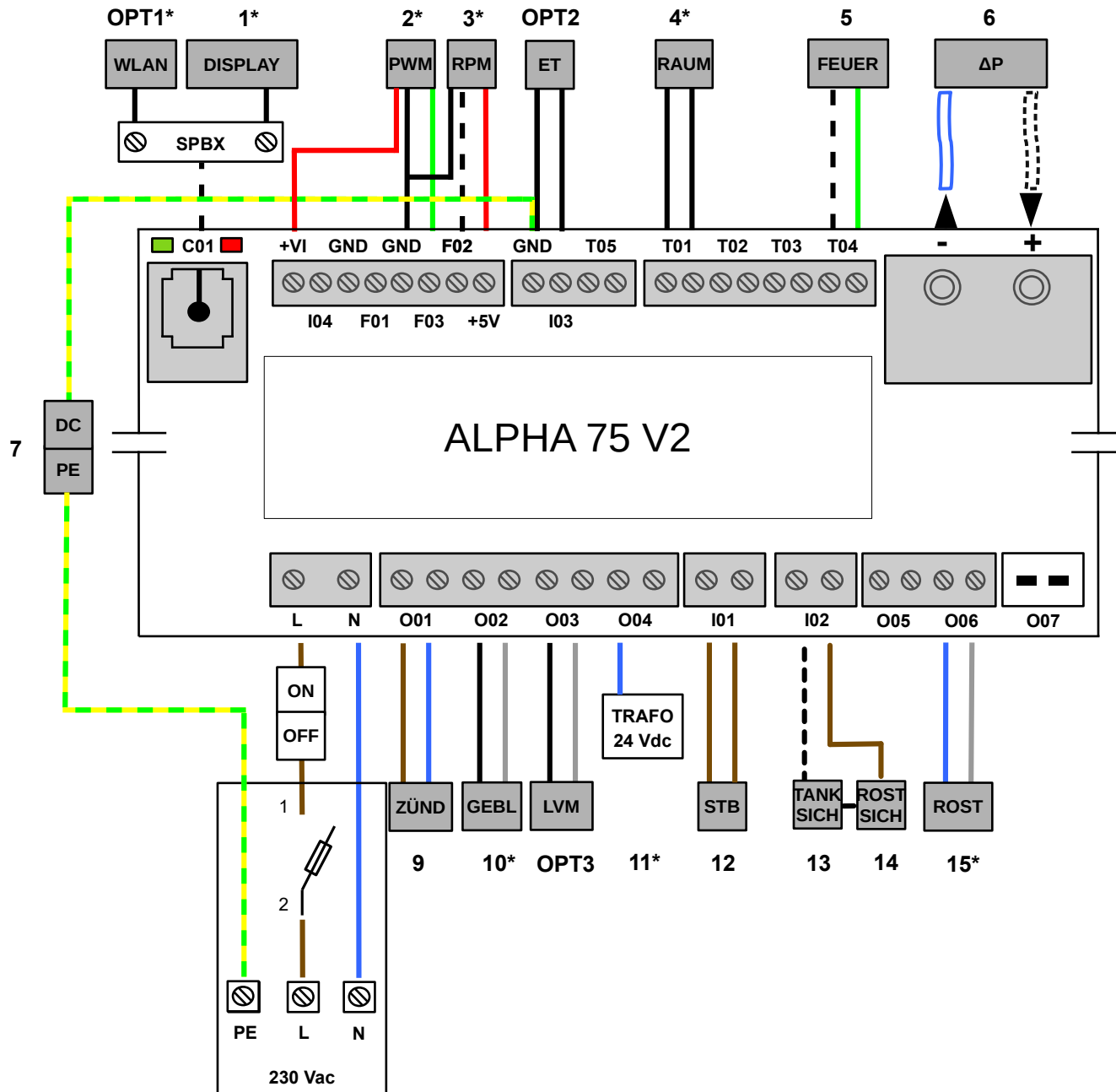

1.	Display
2.	PWM-DC Wechsler
3.	RPM / HAL-IC
4.	Raumtemperaturfühler
5.	Feuerraumtemperaturfühler
6.	Differenzdruckmessung
7.	Zentraler Erdungspunkt
8.	Steuerung Erdung
9.	Keramikzündung
10.	Rauchgasgebläse
11.	24V trafo
12.	Sicherheitstemperaturbegrenzer
13.	Tankdeckel-Sicherheitsschalter
14	Rostpositionierung
15	Rostmotor
OPT1	WLAN
OPT2	Externer Thermostat
OPT3	Luftverteilermodul
★	Siehe Detaillierter E-Anschlussplan

E-ANSCHLUSSPLAN: RAUCHGASGEBLÄSE

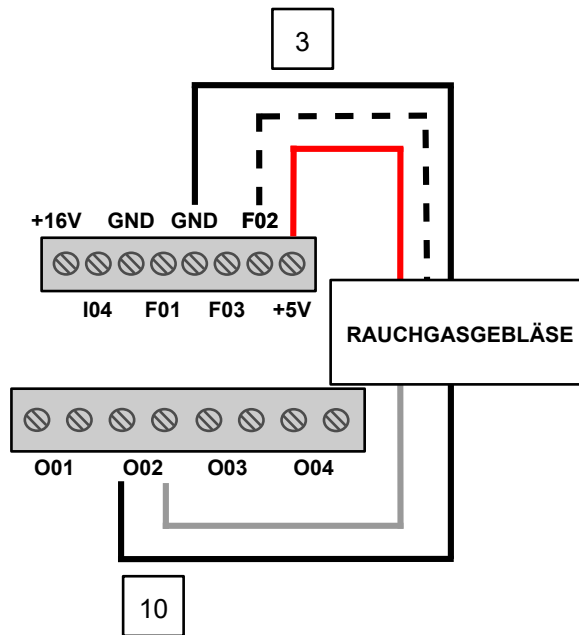

E-ANSCHLUSSPLAN: PERMANENT SCHNECKENMOTOR

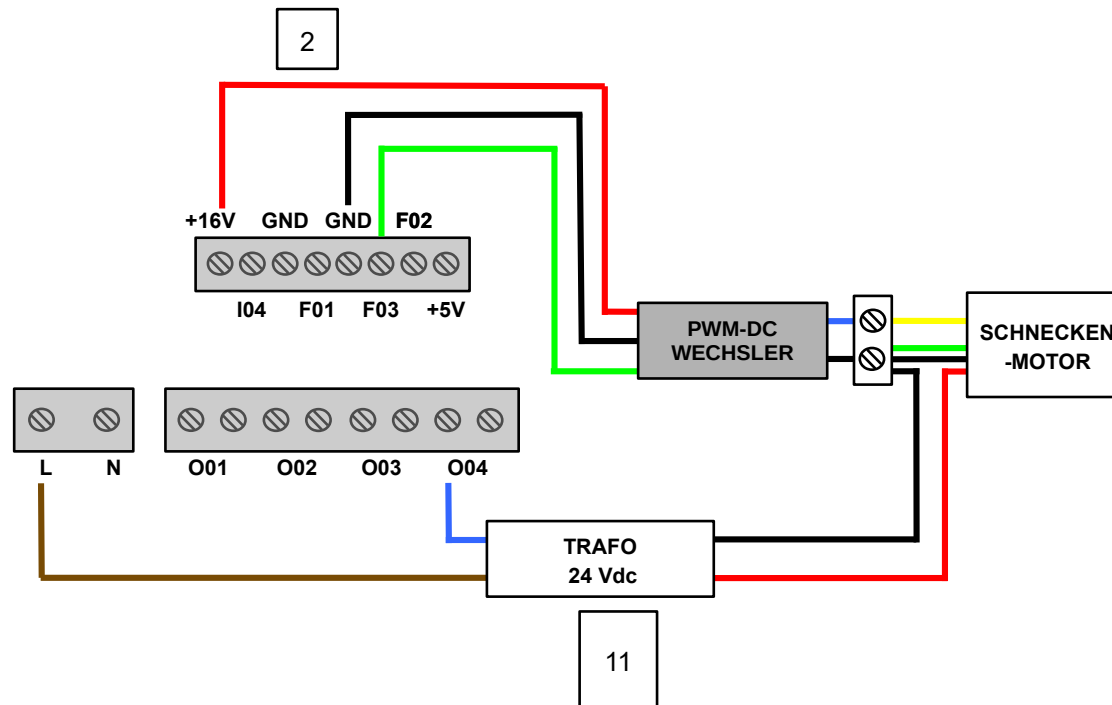

E-ANSCHLUSSPLAN: ROSTMOTOR

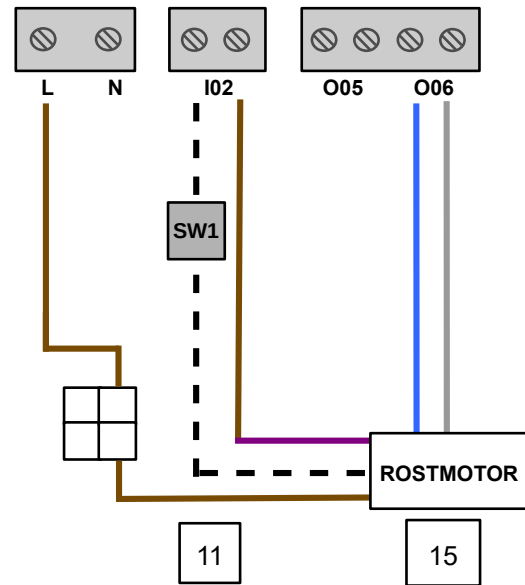

E-ANSCHLUSSPLAN: DATENKABEL-SPLITTER

