

E-ANSCHLUSSPLAN: ÜBERSICHT

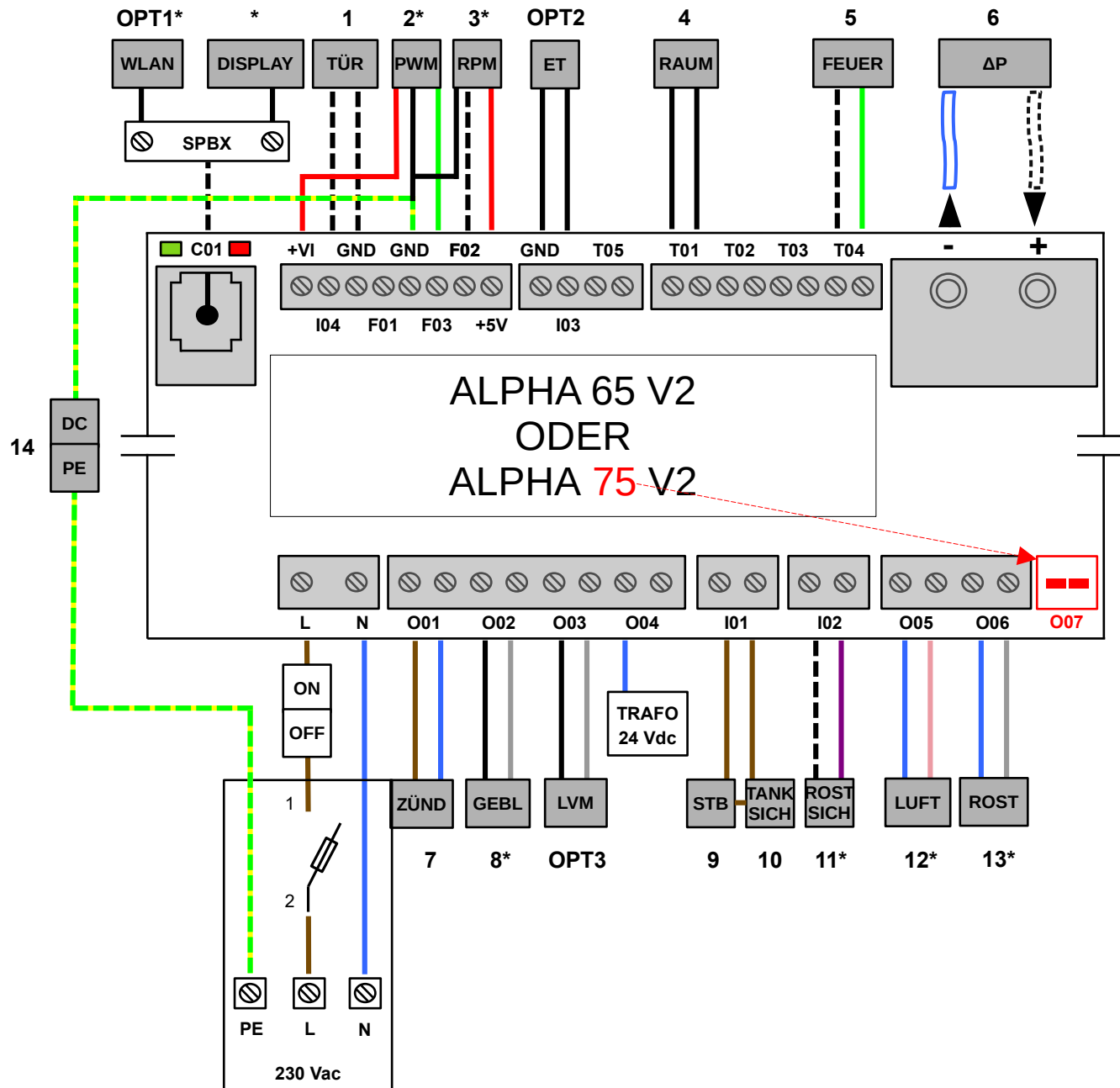

1.	Türkontaktschalter
2.	PWM-DC Wechsler
3.	RPM / HAL-IC
4.	Raumtemperaturfühler
5.	Feuerraumtemperaturfühler
6.	Differenzdruckmessung
7.	Keramikzündung
8.	Rauchgasgebläse
9.	Sicherheitstemperaturbegrenzer
10.	Tankdeckel-Sicherheitsschalter
11.	Rostpositionierung
12.	Luftklappenmotor
13.	Rostmotor
14	Zentraler Erdungspunkt
OPT1	WLAN
OPT2	Externer Thermostat
OPT3	Luftverteilermodul
*	Siehe Detaillierter E-Anschlussplan

E-ANSCHLUSSPLAN: RAUCHGASGEBLÄSE

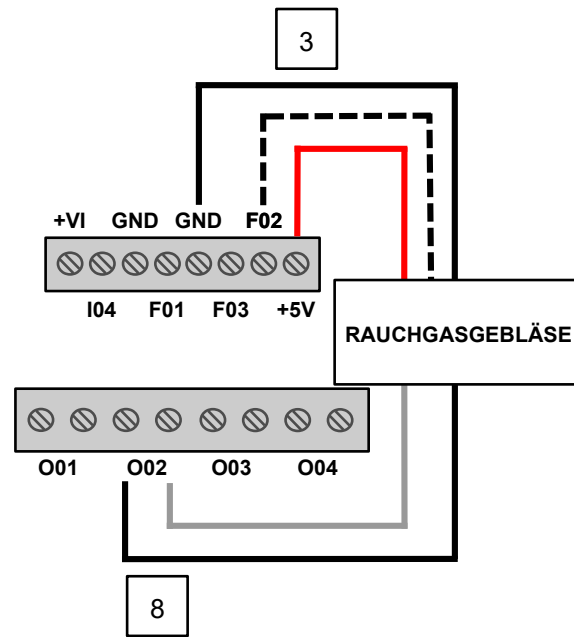

E-ANSCHLUSSPLAN: PERMANENT SCHNECKENMOTOR

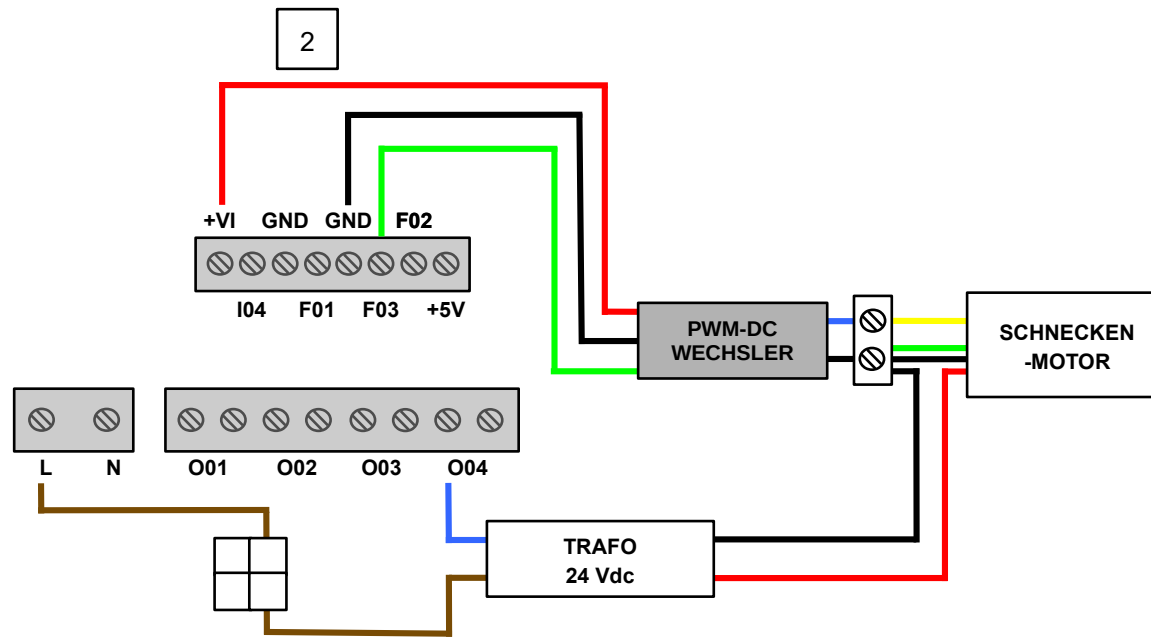

E-ANSCHLUSSPLAN: LUFTKLAPPENMOTOR

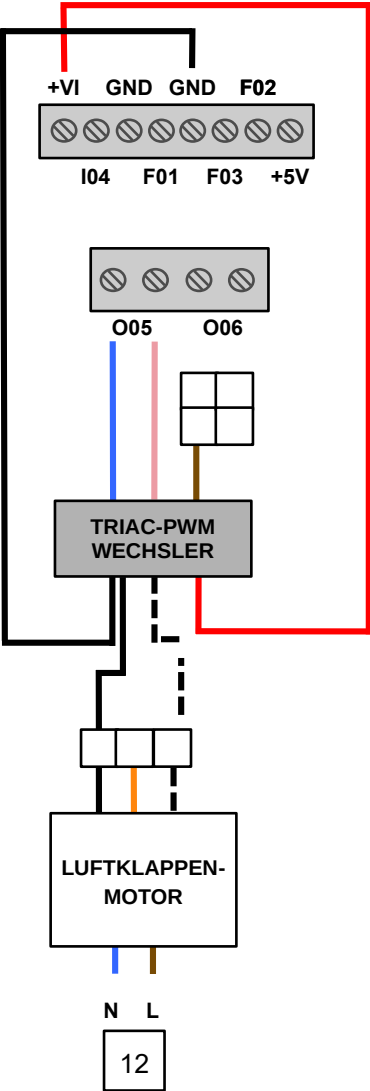

E-ANSCHLUSSPLAN: ROSTMOTOR

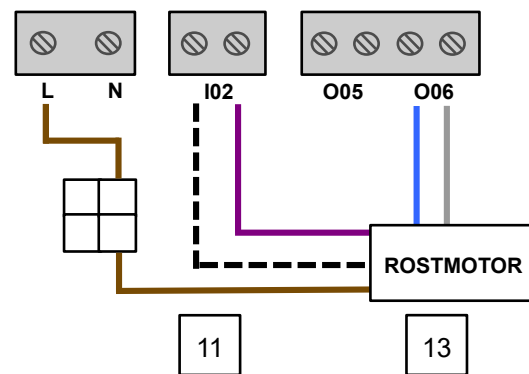

E-ANSCHLUSSPLAN: DATENKABEL-SPLITTER

